

呼び 50

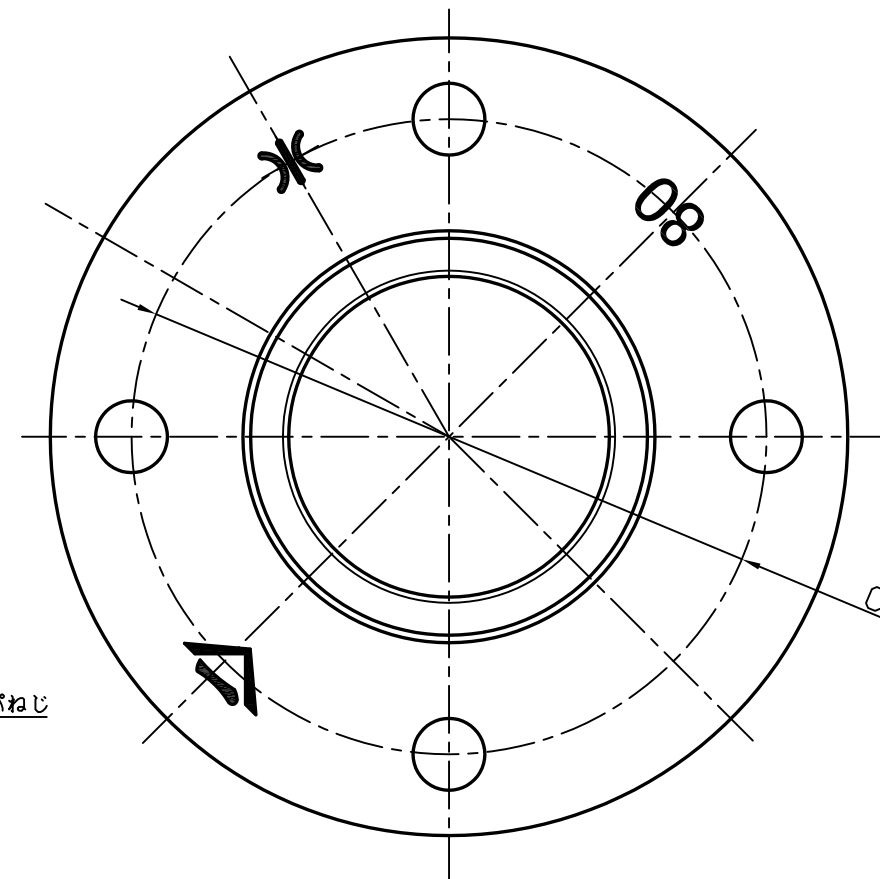
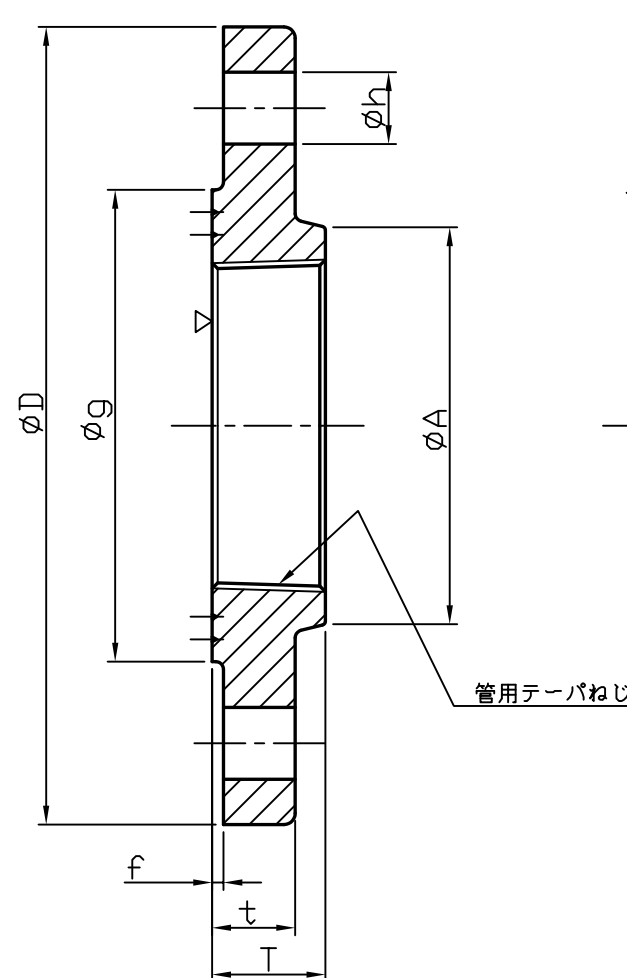

呼び 80×50,80,100×50,100,150,200

(単位mm)

呼び (A)	管用テーパねじ	D	g	A	f	t	T	C1	C2	h	ボルト穴数	推奨ボルト
50	Rc2	186	100	78	3	19	28	114	143	19x33 (長穴)	4	M16x65
80×50	2	211	125	105	3	22	30	168	-	19	4	M16x65
80	3	211	125	105	3	22	30	168	-	19	4	M16x65
100×50	2	238	152	130	3	22	36	195	-	19	4	M16x70
100	4	238	152	130	3	22	36	195	-	19	4	M16x70
150	6	290	204	189	3	23	40	247	-	19	6	M16x70
200	8	342	256	245	3	24	52	299	-	19	8	M16x70

4. ガasket座とテーパねじの軸線の狂いは、100mmで0.9mm以内とする。
3. コート品の表面はエポキシ樹脂コーティングとする。
2. 白品の表面は熔融亜鉛メッキとし、メッキ膜厚70μm以上であること。
1. 指示なきRはR2とする。

記載内容については、予告なく変更することがあります。

また、許可なく無断で複製、転用を禁止します。



材質	FCD400 or 450	尺度	—	第三角法	顧客名
平成 14 年 04 月 18 日					上水フランジ
承認	確認	作成	名称		
日野	森田	奥野	白・黒・コート		
株式会社 吉年					図番
					FL-04-JF-△

記号	日付	改訂	記事	担当	備考
△					
△					
△					